

Roger Access Control System

Instrukcja instalacji czytników MCT68ME-IO

Oprogramowanie firmowe: 2.1.0.307 i wyższe

Wersja dokumentu: Rev.F



Niniejszy dokument zawiera minimum informacji wymaganych do skonfigurowania, podłączenia i zamontowania urządzenia. Pełny opis funkcjonalności oraz parametrów konfiguracyjnych danego czytnika jest dostępny w jego instrukcji obsługi dostępnej na stronie www.roger.pl.

WSTĘP

Czytnik przeznaczony jest do pracy z kontrolerem dostępu serii MC16 (system RACS 5). Fabrycznie nowy czytnik posiada adres ID=100 a jego pozostałe nastawy są skonfigurowane do wartości domyślnych. Czytnik serii MCT68ME jest dostępny w wersji do zastosowań wewnętrznych oraz zewnętrznych. W tym drugim przypadku czytnik jest wyposażony dodatkowo w ochronną obudowę metalową.

KONFIGUROWANIE URZĄDZENIA

Czytnik oferuje wiele opcji programowych, które mogą dopasowywać jego działanie do indywidualnych warunków instalacji. W szczególności, programowaniu podlega jego adres. Konfigurowanie czytnika może być wykonane za pomocą programu zarządzającego VISO v2 lub programu narzędziowego RogerVDM.

KONFIGURACJA Z PROGRAMU VISO v2

W systemie RACS 5 v2 czytnik może zostać zainstalowany w miejscu docelowym bez konieczności jego wcześniejszej konfiguracji. Zgodnie z notą aplikacyjną AN006 zarówno ustawienie jego adresu, jak i skonfigurowanie innych jego opcji może być wykonane za pomocą programu zarządzającego systemem kontroli dostępu VISO v2 bez dostępu do styków serwisowych (rys. 2) czytnika.

KONFIGURACJA Z PROGRAMU ROGERVDM

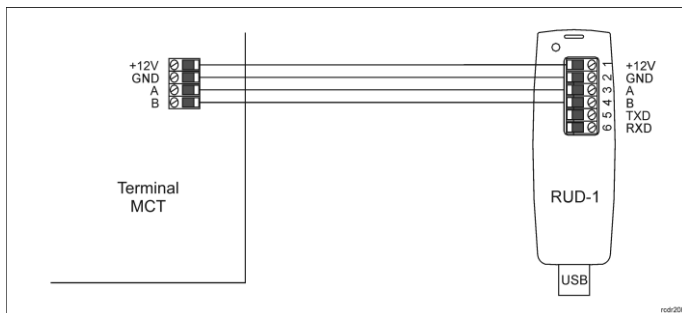

Rys. 1 Podłączenie urządzenia do interfejsu RUD-1

Procedura programowania z poziomu programu RogerVDM:

1. Podłącz urządzenie do interfejsu RUD-1 zgodnie z rys. 1, a interfejs RUD-1 do portu USB komputera.
2. Uruchom program RogerVDM i wskaż urządzenie MCT, wersję firmware, kanał komunikacyjny RS485 oraz port szeregowy pod którym zainstalował się interfejs komunikacyjny RUD-1.
3. Kliknij **Połącz**, program nawiąże połączenie z urządzeniem i automatycznie przejdzie do zakładki **Konfiguracja**.
4. Ustaw odpowiedni adres RS485 w zakresie 100-115 oraz stosownie do indywidualnych wymagań pozostałe nastawy konfiguracyjne.
5. Kliknij przycisk **Wyślij do urządzenia** a program prześle nowe ustawienia do urządzenia.
6. Opcjonalnie, zapisz ustawienia konfiguracyjne do pliku na dysku (polecenie **Zapisz do pliku...**).
7. Po ukończeniu konfiguracji w programie RogerVDM w menu górnym wybierz **Urządzenie -> Rozłącz**.
8. Odłącz urządzenie od interfejsu RUD-1.

Uwaga: Podczas współpracy czytnika z programem RogerVDM nie używaj klawiatury ani nie zbliżaj karty do czytnika.

RESET PAMIĘCI

Reset pamięci umożliwia ustawienie nowego adresu urządzenia na magistrali RS485 i jednocześnie kasuje wszystkie pozostałe nastawy konfiguracyjne przywracając ustawienia fabryczne.

Procedura resetu pamięci:

1. Usuń wszystkie połączenia z linii A i B.
2. Załóż zwórkę na styki MEM (rys. 2)
3. Wykonaj restart urządzenia (wyłącz/włącz zasilanie lub zewrzyj na chwilę styki RST).

4. Gdy na wyświetlaczu pojawi się napis 'CONFIG RESET', zdejmij zwórkę ze styków MEM.
5. Gdy w drugiej linii wyświetlacza pojawi się napis 'ID:' wprowadź z klawiatury trzy cyfry określające adres RS485 w przedziale 100-115.
6. Po wprowadzeniu trzeciej cyfry urządzenie wykona automatycznie restart i uruchomi się z nowo zaprogramowanym adresem.

AKTUALIZACJA OPROGRAMOWANIA

Oprogramowanie firmowe (firmware) urządzenia może być zmieniane na nowsze lub starsze. Wgranie oprogramowania odbywa się za pośrednictwem interfejsu RUD-1 i programu RogerISP. Na stronie producenta urządzenia www.roger.pl publikowane są pliki oprogramowania.

Procedura zmiany oprogramowania:

1. Podłącz urządzenie do interfejsu RUD-1 zgodnie z rys. 1, a interfejs RUD-1 do portu USB komputera.
2. Załóż zwórkę na styki FDM (rys. 2).
3. Wykonaj restart urządzenia (wyłącz/włącz zasilanie lub zewrzyj na chwilę styki RST).
4. Uruchom program RogerISP.
5. Wybierz port szeregowy pod którym zainstalował się interfejs komunikacyjny RUD-1 i zaznacz **Programowanie przez RS485**.
6. Wskaż ścieżkę dostępu do pliku firmware (*.hex).
7. Kliknij **Programuj** i postępuj zgodnie z komunikatami na ekranie.
8. Zdejmij zwórkę ze styków FDM i wykonaj restart urządzenia.

DODATKI

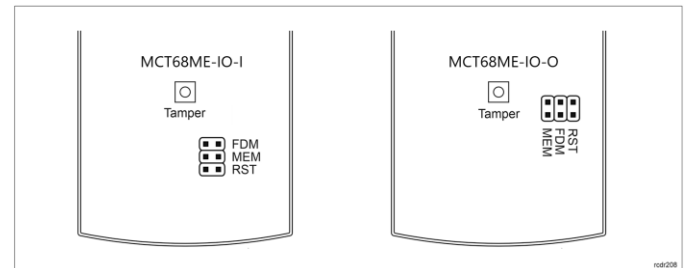

Rys. 2 Lokalizacja styków serwisowych

Tabela 1. Opis zacisków czytnika		
Nazwa zacisku	Opis	Kolor przewodu
12V	Plus zasilania	Czerwony
GND	Minus zasilania	Czarny
IN1	Linia wejściowa IN1	Różowy
IN2	Linia wejściowa IN2	Niebieski
IN3	Linia wejściowa IN3	Biały/Zółty
RS485 A	Interfejs RS485, linia A	Brazowy
RS485 B	Interfejs RS485, linia B	Biały/Zielony
CLK	Nie używany	Biały
DTA	Linia wejściowa/wyjściowa	Zielony
TMP	Łącznik antysabotażowy	Zółty
TMP	Łącznik antysabotażowy	Szary
IO1	Linia wyjściowa IO1	Zółty/Brazowy
IO2	Linia wyjściowa IO2	Brazowy/Zielony
REL1-NC	Styk normalnie zwarty przekaźnika REL1	Szary/Różowy
REL1-COM	Styk wspólny przekaźnika REL1	Czerwony/Niebieski
REL1-NO	Styk normalnie otwarty przekaźnika REL1	Fioletowy

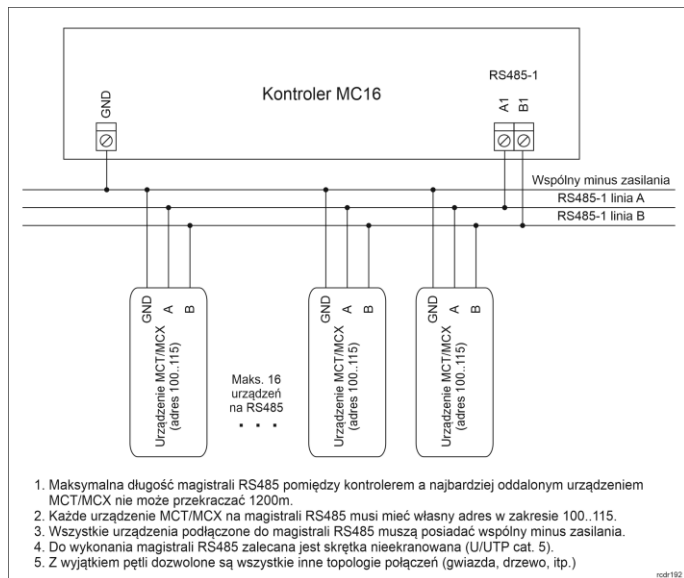

Rys. 3 Sposób podłączenia czytników i ekspanderów do kontrolera serii MC16

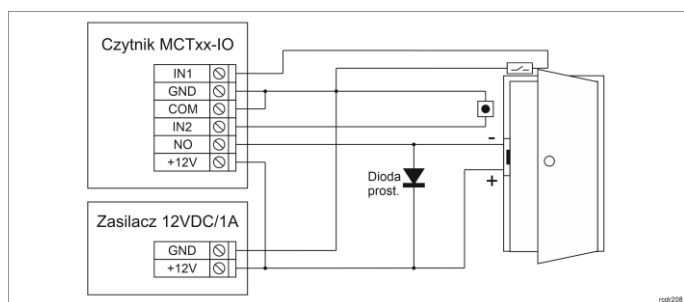

Rys. 4 Podłączenie zamka, czujnika otwarcia drzwi i przycisku wyjścia do terminala typu MCTxx-IO

Tabela 2. Dane techniczne	
Napięcie zasilania	Nominalne 12VDC, dopuszczalne 10-15VDC
Pobór prądu (średni)	~100 mA
Wejścia	Trzy (IN1..IN3) dwustanowe linie wejściowe NO/NC wewnętrznie spolaryzowane do plusa zasilania za pośrednictwem rezystora 15kΩ, próg przełączania ok. 3.5V
Wyjścia przekaźnikowe	Wyjście przekaźnikowe REL1 z jednym izolowanym stykiem NO/NC, maks. obciążenie 30V/1,5A DC/AC
Wyjścia tranzystorowe	Dwa wyjścia tranzystorowe (IO1, IO2) typu otwarty kolektor, maks. obciążenie 15VDC/150mA
Wyjście/wejście DTA	Linia konfigurowana jako linia wejściowa NO/NC albo tranzystorowa linia wyjściowa typu otwarty kolektor o obciążalności 15VDC/15mA
Ochrona antysabotażowa (TAMPER)	Izolowane styki 24V/50mA, zwarte gdy obudowa zamknięta
Karty	EM 125 kHz UNIQUE, zgodne z EM4100/4102 oraz 13.56MHz zgodne z ISO14443A i MIFARE
Zasięg odczytu	Do 10 cm dla kart EM125kHz Do 7 cm dla kart MIFARE
Odległości	Do 1200 m długości magistrali RS485 pomiędzy kontrolerem a czytnikiem
Stopień ochrony IP	MCT68ME-IO-I: IP30 MCT68ME-IO-O: IP54
Klasa środowiskowa (wg EN 50133-1)	MCT68ME-IO-I: Klasa II, warunki wewnętrzne, temp. -10°C do +50°C, wilgotność względna: 10..95% (bez kondensacji) MCT68ME-IO-O: Klasa IV, warunki zewnętrzne ogólne, temp. -25°C do +60°C, wilgotność względna od 10 do 95% (bez kondensacji)
Wymiary W x S x G	MCT68ME-IO-I: 170 x 110 x 42 mm MCT68ME-IO-O: 220 x 156 x 100 mm
Waga	MCT68ME-IO-I: ~410g MCT68ME-IO-O: ~1150g
Certyfikaty	CE

WSKAZÓWKI INSTALACYJNE:

- Terminal powinien być zamontowany na pionowym fragmencie konstrukcji (ściany) z dala od źródeł ciepła i wilgoci.
- W szczególności, nie dopuszcza się instalowania czytnika w miejscach o dużej wilgotności takich jak sauny, baseny, myjnie itp.
- Panel przedni urządzenia powinien być zamontowany tak by czujnik antysabotażowy (Tamper) był dociśnięty do podstawy terminala.

- Wszelkie połączenia elektryczne należy wykonać bez obecności napięcia.
- W przypadku gdy terminal i kontroler zasilane są z osobnych źródeł to konieczne jest zwarcie minusa zasilania terminala z minusem zasilania kontrolera.
- Urządzenie można okresowo czyścić za pomocą lekko zwilżonej tkaniny i łagodnych detergentów niezawierających środków ściernych. W szczególności nie wolno do czyszczenia stosować alkoholu, rozpuszczalników, benzyn, środków dezynfekujących, kwasów, odrdzewiaczy, itp. Uszkodzenia wynikłe z nieprawidłowo przeprowadzonej konserwacji lub niewłaściwej eksploatacji nie podlegają gwarancji.

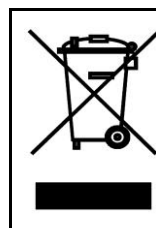

Symbol ten umieszczony na produkcie lub opakowaniu oznacza, że tego produktu nie należy wyrzucać razem z innymi odpadami gdyż może to spowodować negatywne skutki dla środowiska i zdrowia ludzi. Użytkownik jest odpowiedzialny za dostarczenie zużytego sprzętu do wyznaczonego punktu gromadzenia zużytych urządzeń elektrycznych i elektronicznych. Szczegółowe informacje na temat recyklingu można uzyskać u odpowiednich władz lokalnych, w przedsiębiorstwie zajmującym się usuwaniem odpadów lub w miejscu zakupu produktu. Gromadzenie osobno i recykling tego typu odpadów przyczynia się do ochrony zasobów naturalnych i jest bezpieczny dla zdrowia i środowiska naturalnego. Masa sprzętu podana jest w instrukcji.

Kontakt:
 Roger Sp. z o. o. sp. k.
 82-400 Sztum
 Gościszewo 59
 Tel.: +48 55 272 0132
 Faks: +48 55 272 0133
 Pomoc tech.: +48 55 267 0126
 Pomoc tech. (GSM): +48 664 294 087
 E-mail: pomoc.techniczna@roger.pl
 Web: www.roger.pl